



Typ(en)

Projekt

Datum

Notizen

ALLGEMEINE INFORMATIONEN

Über ein Jahrzehnt Forschung ist in die Scheinwerfer der Source Four LED-Serie 3 geflossen. ETC bringt mit diesem Scheinwerfer das achtfarbige Lustr X8 Array und das abstimmbare weiße Licht Daylight HDR Array auf die Profibühne. Die dunkelroten LEDs in beiden Arrays verstärken die Hauttöne, verleihen Ihrem Szenenbild eine tiefere Dimension und bringen Wärme in Sonnenuntergänge und Feuerlicht. Zu den zusätzlichen Funktionen gehören drahtloses DMX/RDM durch Multiverse® -Technologie von City Theatrical, kontaktlose Programmierung und Steuerung mit NFC und der ETC's Set Light App sowie eine intuitive Benutzeroberfläche mit color picker und aktionsaktiven, hintergrundbeleuchteten Encodern.

BESTELLINFORMATIONEN

Source Four LED Series 3 Light Engine mit XDLT Blendenschieber-Einheit

(Nur zur Verwendung mit XDLT Festbrennweiten-Linsentubus)

MODELL	BESCHREIBUNG	ETL-TEILENUMMER	CE-TEILENUMMER
S4LEDS3LS-0	Source Four LED Series 3 Lustr X8 mit XDLT Blendenschieber-Einheit, schwarz	7462A1051	7462A1251
S4LEDS3DS-0	Source Four LED Series 3 Daylight HDR mit XDLT Blendenschieber-Einheit, schwarz	7462A1071	7462A1271

Source Four LED Series 3 Light Engine Body

(Zur Verwendung mit Standardtubus, Zoom-Linsentubus und Nachrüstung vorhandener Scheinwerfer)

MODELL	BESCHREIBUNG	ETL-TEILENUMMER	CE-TEILENUMMER
S4LEDS3L-0	Source Four LED Series 3 Lustr X8, nur Gehäuse, schwarz	7462A1050	7462A1250
S4LEDS3D-0	Source Four LED Series 3 Daylight HDR, nur Basisgehäuse, schwarz	7462A1070	7462A1270

Farboptionen: -1 = weiß, -5 = silbern, -8 = kundenspezifisch

Scheinwerfer wird mit Gobohalter, C-Klammer (nicht im Lieferumfang der CE-Scheinwerfer enthalten) und einem 1,5 m powerCON TRUE1 TOP® Netzkabel mit einem Stecker nach Wahl geliefert. Steckeroptionen siehe Seite 9.

Beachten Sie bitte Folgendes: Linsentuben sind separat zu bestellen. Bei Verwendung von Source Four LED Series 3 mit Standard- und EDLT-Linsentuben, bestellen Sie eine Light Engine und eine Source Four LED-Blendenschieber-Einheit (7060A2012-K), siehe Seite 8 für Informationen.

PRODUKTSPEZIFIKATIONEN

Quelle

LED-Details	90 Lumileds LUXEON® C und CZ
Max. Lumen	Lustr X8: 10.889 Daylight HDR: 14.214
Lumen pro Watt	Lustr X8: 35 Daylight HDR: 42
L70-Bewertung (Stunden bis 70 % Leistung)	>54.000

Farbe

Verwendete Farben	Lustr X8: Dunkelrot, Rot, Amber, Limette, Grün, Cyan, Blau, Indigo Daylight HDR: Dunkelrot, Rot, Minzgrün, Cyan, Blau, Indigo
Farbtemperaturbereich	1900-10450 K
Kalibrierte Modellvariante	Ja
Red shift	Ja (wählbar)

Optische Eigenschaften

Beam-Winkelbereich	Austauschbare Linsentuben zwischen 5°–90°
Gate-Größe	80 mm
Größe der Lichtöffnung	6,25-17,5 Zoll (je nach Linsentubus)
Musterprojektion	Ja
Größe des Musters	A oder B
Kamera-Flimmern Steuerung/Hz-Bereich	Ja: 5 kHz, 25 kHz
Notizen	Verwendbar mit LED CYC- und Fresnel-Adaptern

Steuerung

Eingabemethode	5-Pin-XLR, Multiverse Wireless und NFC
Protokolle	DMX-512, RDM, City Theatrical Multiverse, NFC
Modi (Funktionsumfang)	5 Modi (1 bis 12 Kanäle)
RDM-Konfiguration	Ja
UI-Typ	Vollfarbdisplay
Lokale Steuerung	Ja
Integrierte Voreinstellungen	Ja (12)
Integrierte Sequenzen	Ja
Integrierte Effekte	Nein
FixtureLink	Ja
Notizen	Virtueller 15-Bit-Dimmer

Auch bei LED-Quellen verringert sich im Laufe der Zeit die Lichtleistung, und es kommt zu einer gewissen Farbverschiebung. Die LED-Leistung variiert je nach den Temperaturbedingungen. Je nach Situation können die LED für unterschiedlich lange Zeit und für verschiedene Intensitäten eingesetzt werden. Dies kann letztlich zu geringfügigen Änderungen der Farbleistung führen, die gewisse Anpassungen im Hinblick auf Voreinstellungen, Stimmungen oder Programme erforderlich machen.

Elektrische Eigenschaften

Spannungsbereich	100 bis 240 VAC, 50/60 Hz
Eingabemethode	AC über Neutrik powerCON TRUE1 TOP
Einschaltstrom	40 A bei 120 V (erster Halbzyklus) 80 A bei 230 V (erster Halbzyklus)
Scheinwerfer pro Stromkreis*	5 (bis zu 4 Verbindungsoptionen über einen Power-Thru-Konnektor) Hinweis: TRUE1-Stecker für 20 A (120 V/60 Hz) und 16 A (240 V/50 Hz)
Wattzahl (typisch)	Lustr X8: 307 W bei 120 V 305 W bei 230 V Daylight HDR: 340 W bei 120 V 330 W bei 230 V
Stromaufnahme	Lustr X8: 2,6 A bei 120 V 1,35 A bei 230 V Daylight HDR: 2,85 A bei 120 V 1,5 A bei 230 V

*Alle Messungen gelten für 120 V, 60 Hz. Die Ergebnisse können in verschiedenen Regionen variieren.

Thermische Eigenschaften

Betriebsumgebungstemp.	0 bis 40 °C (32 bis 104 °F)
Lüfter (steuerbar)	Ja (ja)
Absink-Kompensation	Ja
dB-Bereich	34 dBA (Durchschnitt bei 1 m)
BTU/Stunde	Lustr X8: 1.047 Daylight HDR: 1.159

Physischer Aufbau

Materialien	Druckguss, Ganzmetallgehäuse
Farboptionen	In den Farben weiß, schwarz, silber und in der vom Kunden gewünschten Farbe
Befestigungsoptionen	Bügel, Cyk-Bodenständer (separat erhältlich)
IP-Schutzart	IP20
Gewicht	Mit Blendenschieber-Einheit: 8,87 kg Ohne Blendenschieber-Einheit: 6,76 kg
Mitgeliefertes Zubehör	Aufhängebügel, 1,5 m Netzkabel, Gobohalter Größe A, C-Klammer*
Notizen	- Scheinwerfergehäuse mit doppelter Verriegelung - Einschub für Glas- oder Edelstahlgobos und Diffusoren - Breiter Zubehörschacht mit Schiebeabdeckung für motorisiertes Gobo oder Iris

* (nicht im Lieferumfang des CE-Scheinwerfers enthalten)

Garantie

Scheinwerfer	5 Jahre
LED-Array	10 Jahre

Einhaltung der Gesetze und Vorschriften

Zugelassene regulatorische Standards	cETLus-gelistet Entspricht UL1573 Zertifiziert nach C22.2 C22.#166 CE-konform
--------------------------------------	--

PRODUKTEIGENSCHAFTEN



DUNKELROT

Nach über einem Jahrzehnt Forschung führt die Zugabe dunkelroter LED zur Serie 3. Diese LED erweitert die Farbpalette für sattere Farben, gesündere Hauttöne und ein Weißlicht höherer Qualität.



DRAHTLOSE STEUERUNG

Aktivieren Sie die drahtlose DMX-Funktionalität mit dem Multiverse-Transmitter von City Theatrical und konfigurieren Sie Ihre Geräte über NFC mithilfe der Set Light App.



XDLT-LINSENTUBEN

Erhöhen Sie die Helligkeit des Scheinwerfers und verbessern Sie die Abbildung und den Kontrast der Goboprojektion bei Verwendung mit XDLT-Linsentuben.

ANGABEN ZUR FARBMETRIK

SOURCE FOUR LED SERIES 3 LUSTR X8 3200 K TM-30-18

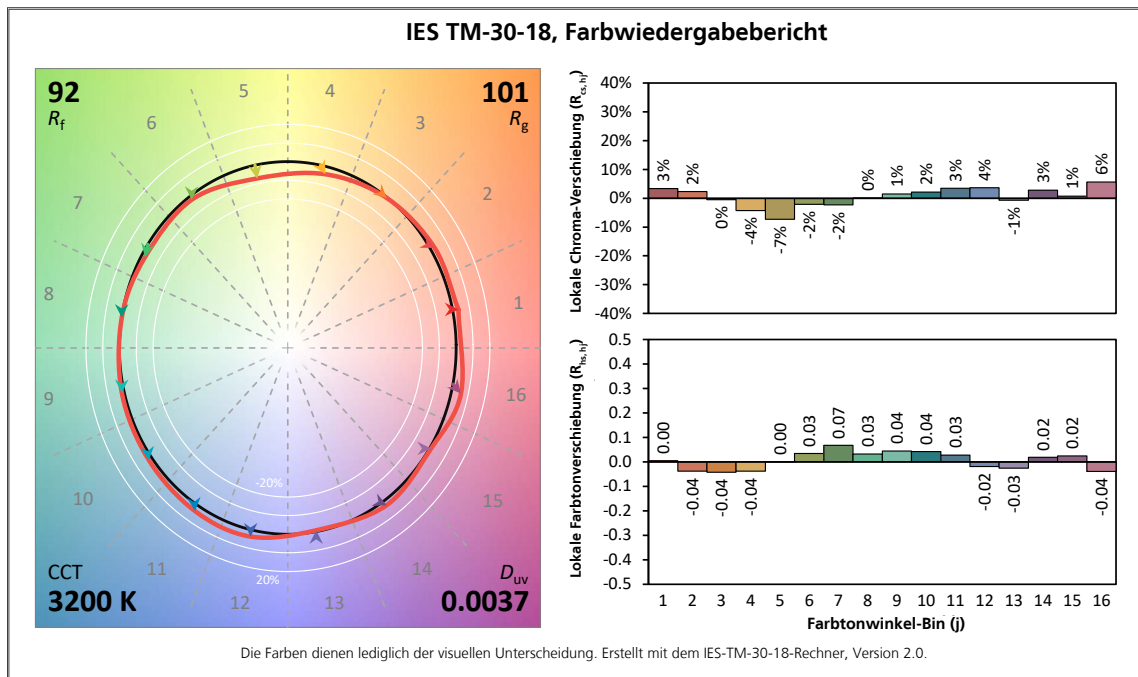

ANGABEN ZUR FARBMETRIK

SOURCE FOUR LED SERIES 3 LUSTR X8 4500 K TM-30-18

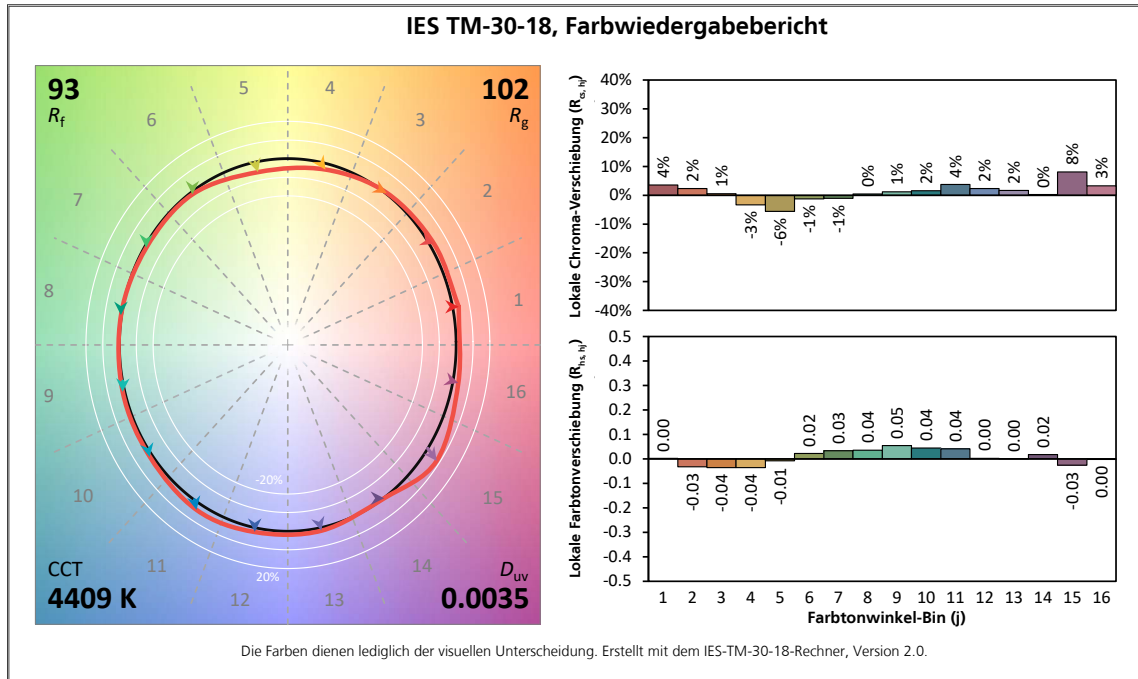

SOURCE FOUR LED SERIES 3 LUSTR X8 5600 K TM-30-18

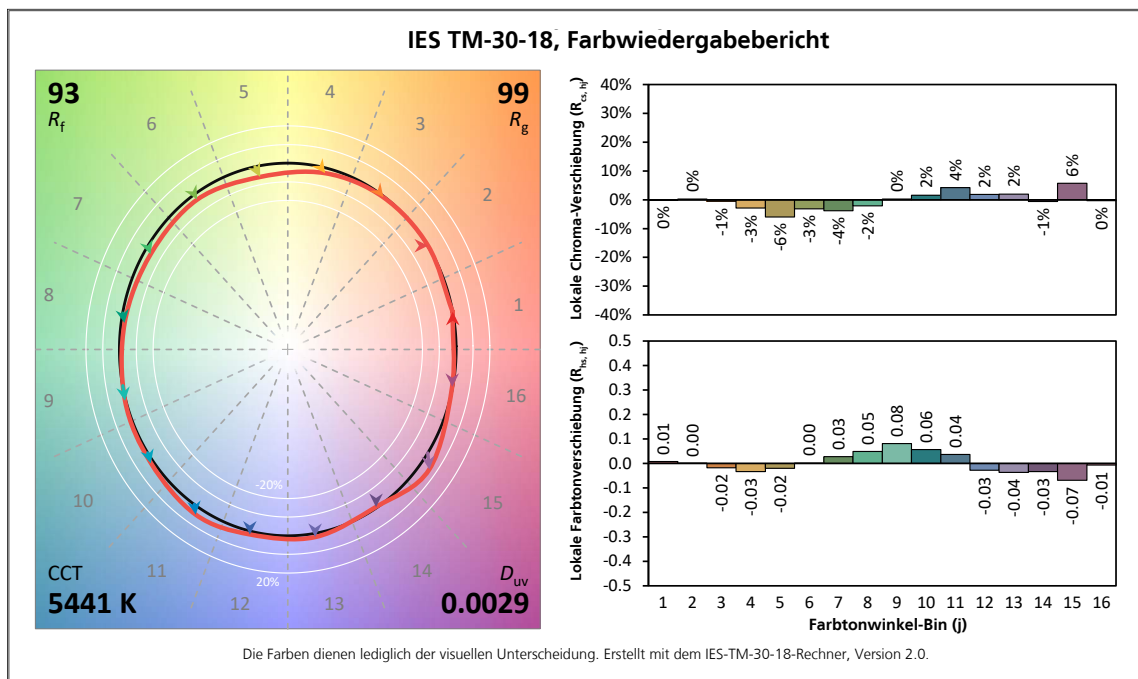

ANGABEN ZUR FARBMETRIK

SOURCE FOUR LED SERIES 3 DAYLIGHT HDR 3200 K TM-30-18

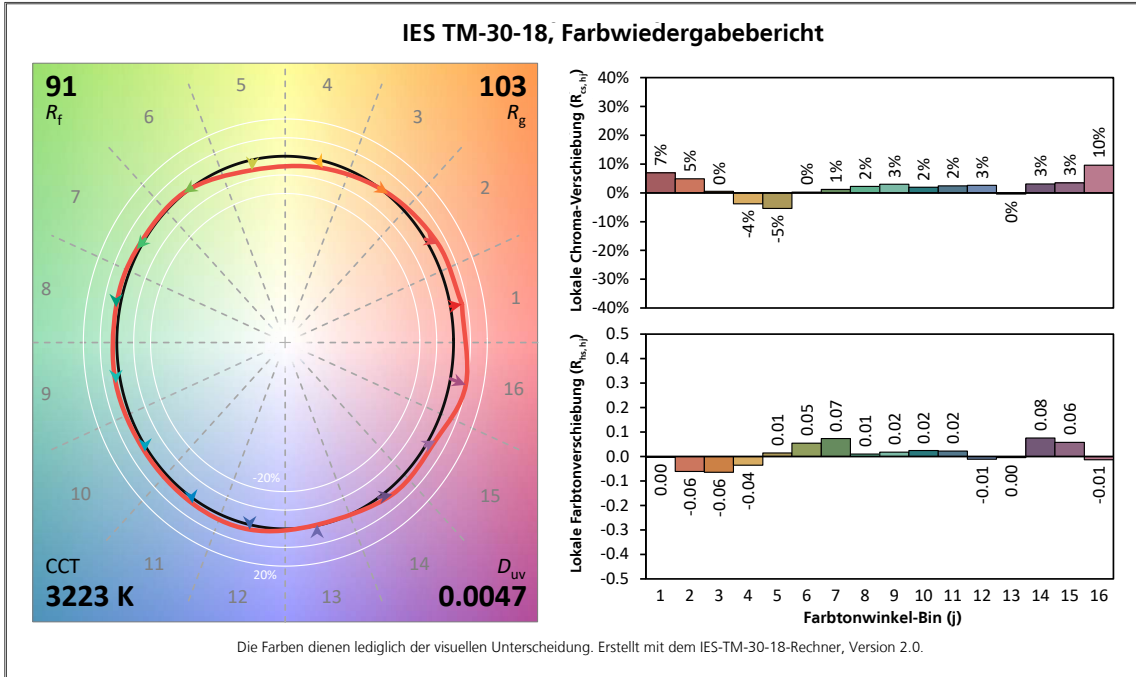

SOURCE FOUR LED SERIES 3 DAYLIGHT HDR 4500 K TM-30-18

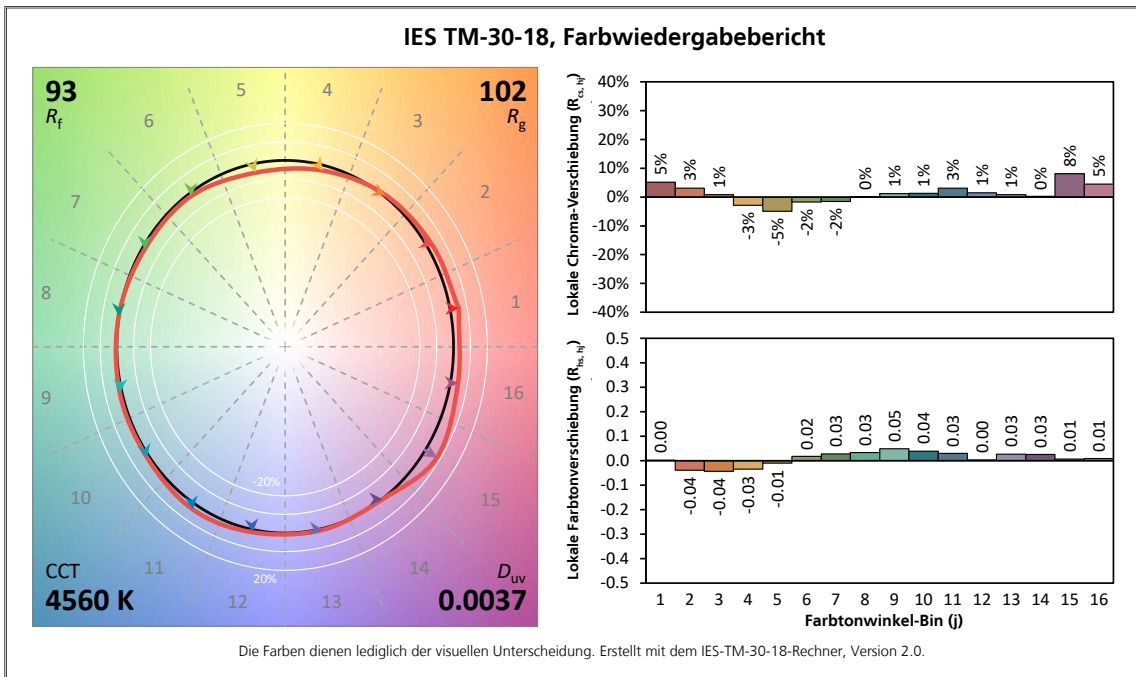

ANGABEN ZUR FARBMETRIK



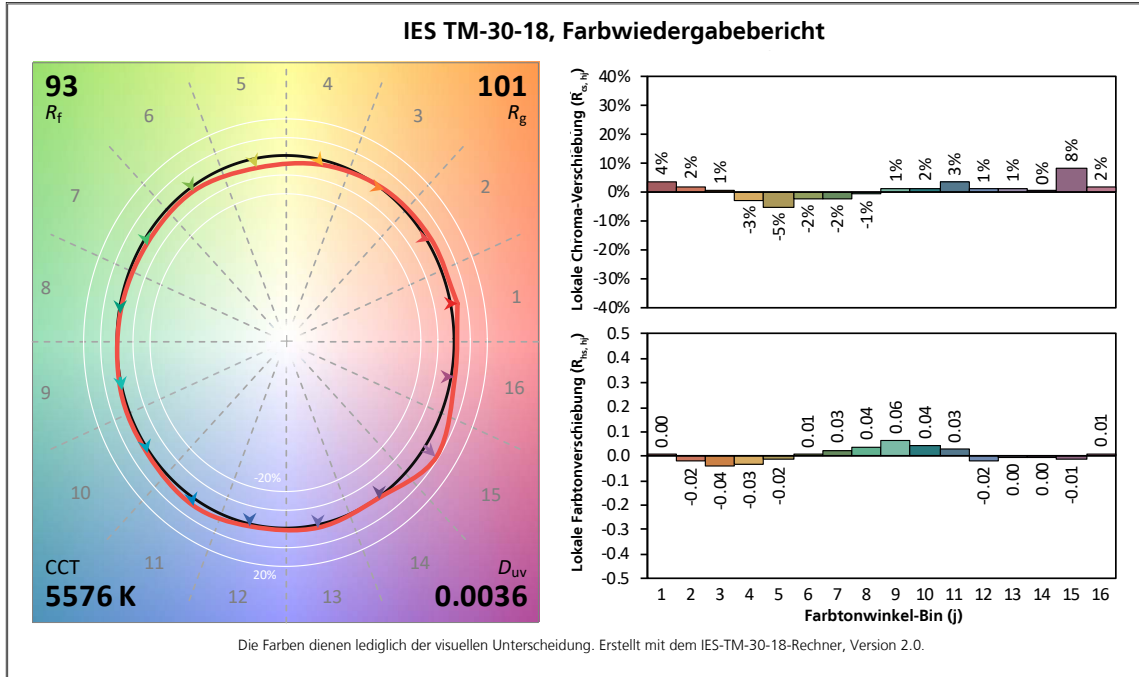





SOURCE FOUR LED SERIES 3 DAYLIGHT HDR 5600 K TM-30-18



TYP	LUSTR X8 3200 K	LUSTR X8 4500 K	LUSTR X8 5600 K
CRI Ra	93	94	98
TLCI	96	97	97
SSI	78	70	73

TYP	DAYLIGHT HDR 3200 K	DAYLIGHT HDR 4500 K	DAYLIGHT HDR 5600 K
CRI Ra	86	93	95
TLCI	91	96	98
SSI	71	71	72

PHOTOMETRISCHE INFORMATIONEN

Linsentubus	Series 3 Lustr X8		Series 3 Daylight HDR		115 V/575 W LL HPL		120 V/750 W SL HPL		230 V/750 W LL HPL	
	Lumen	Candela	Lumen	Candela	Lumen	Candela	Lumen	Candela	Lumen	Candela
 XDLT 5	6.031	630.344	7.074	686.006						
 XDLT 10	7.823	375.028	9.600	412.304						
 XDLT 14*	7.544	185.125	9.191	200.085						
 XDLT 19*	8.921	144.856	10.708	156.524						
 XDLT 26*	10.120	82.357	12.346	89.668						
 XDLT 36*	10.426	47.215	12.733	51.954						
 XDLT 50	8.499	26.017	10.404	28.348						
 XDLT 70	TBD	TBD	12.271	18.037						
EDLT 19	5.349	75.742	6.606	88.849	7.287	145.803	13.012	260.363	7.677	104.145
EDLT 26	9.399	81.612	11.278	88.180	8.631	102.089	15.412	182.301	9.093	72.920
EDLT 36	9.302	52.150	11.331	60.325	7.992	55.190	14.271	98.553	8.420	39.421
EDLT/LED 50	8.045	24.769	9.675	29.105	8.085	23.224	14.437	41.471	8.518	16.588
5	3.523	398.072	4.190	431.270	5.247	753.340	9.370	1.345.250	5.528	538.100
10	5.370	236.941	6.396	264.915	6.678	438.654	11.925	783.310	7.036	313.324
14	5.359	114.625	6.586	125.582	7.196	226.677	12.850	404.780	7.582	161.912
19	4.482	70.341	5.364	76.233	6.261	136.371	11.180	243.520	6.596	97.408
26	5.849	54.998	7.055	60.587	7.666	98.703	13.690	176.255	8.077	70.502
36	9.732	46.186	11.687	50.496	7.974	50.896	14.240	90.885	8.402	36.354
50	7.893	24.669	9.914	28.663	7.829	25.564	13.980	45.650	8.248	18.260
70	9.926	16.156	11.928	17.679	9.033	12.471	16.130	22.270	9.517	8.908
90	10.259	11.137	12.359	12.366	7.395	6.345	13.205	11.330	7.791	4.532
15-30 Zoom Nar	5.907	120.817	7.017	130.805	6.418	221.514	11.460	395.560	6.761	158.224
15-30 Zoom Mid	6.640	88.295	7.855	96.585	6.418	101.744	11.460	181.685	6.761	72.674
15-30 Zoom Wide	5.732	41.321	6.784	44.035	6.698	59.186	11.960	105.690	7.056	42.276
25-50 Zoom Nar	10.889	72.877	13.054	80.448	8.420	84.417	15.035	150.745	8.871	60.298
25-50 Zoom Mid	9.977	40.162	11.903	48.985	8.568	53.368	15.300	95.300	9.027	38.120
25-50 Zoom Wide	9.555	32.935	11.297	34.862	8.277	35.549	14.780	63.480	8.720	25.392

* Linsen mit Farbkorrektur-Technologie

BEVORZUGTE LINSEN-OPTIONEN

(Linsen separat erhältlich)

XDLT-Linsen

Hinweis: XDLT-Linsentuben erfordern die XDLT-Blendschieber-Einheit (7462A2012-K)

MODELL	BESCHREIBUNG	ZUBEHÖRGRÖSSE	GEWICHT	TEILENUMMER
XDLT5	5° XDLT Linsentubus mit eingebauter Linse, schwarz	17,5 Zoll	4,45 kg	7462A2002-K
XDLT10	10° XDLT-Linsentubus mit eingebauter Linse, schwarz	14 Zoll	2,77 kg	7462A2003-K
XDLT14	14° XDLT Linsentubus mit eingebauter Linse, schwarz	10 Zoll	7,39 kg	7462A2004-K
XDLT19	19° XDLT-Linsentubus mit eingebauter Linse, schwarz	10 Zoll	6,4 kg	7462A2005-K
XDLT26	26° XDLT Linsentubus mit eingebauter Linse, schwarz	7,5 Zoll	3,95 kg	7462A2006-K
XDLT36	36° XDLT-Linsentubus mit eingebauter Linse, schwarz	7,5 Zoll	3,95 kg	7462A2007-K
XDLT50	50° XDLT Linsentubus mit eingebauter Linse, schwarz	7,5 Zoll	2,59 kg	7462A2008-K
XDLT70	70° XDLT Linsentubus mit eingebauter Linse, schwarz	7,5 Zoll	2,59 kg	7462A2009-K

Für Weiß die Modellnummer um "-1" ergänzen. Ergänzen Sie "1" vor dem "K" in der Teilenummer.

Für Silber die Modellnummer um "-5" ergänzen. Ergänzen Sie "5" vor dem "K" in der Teilenummer.

Für benutzerdefinierte Farben die Modellnummer um "-8" ergänzen. Ergänzen Sie "8" vor dem "K" in der Teilenummer.

EDLT und Standardlinsen

Hinweis: EDLT- und Standard-Linsentuben erfordern eine Source Four LED Blendschieber-Einheit (7060A2012-K)

MODELL	BESCHREIBUNG	ZUBEHÖRGRÖSSE	GEWICHT	TEILENUMMER
LED50LT	LED-spezifisches 50° EDLT mit installierten Linsen	7,5 Zoll	2,0 kg	7460A2008
436EDLT	36° EDLT mit eingebauter Linse	6,25 Zoll	2,0 kg	7060A2048
426EDLT	26° EDLT mit eingebauter Linse	6,25 Zoll	2,0 kg	7060A2047
419EDLT	19° EDLT mit eingebauter Linse	6,25 Zoll	1,91 kg	7060A2046
490LT	90° mit eingebauter Linse	7,5 Zoll	1,72 kg	7060A2052-K
470LT	70° mit eingebauter Linse	7,5 Zoll	1,72 kg	7060A2051-K
414LT	14° mit eingebauter Linse	7,5 Zoll	1,91 kg	7060A2050-K
410LT	10° mit eingebauter Linse	12 Zoll	1,95 kg	7060A2001-K
405LT	5° mit eingebauter Linse	14 Zoll	3,27 kg	7060A2000-K

Für Weiß die Modellnummer um "-1" ergänzen. Ergänzen Sie "1" vor dem "K" in der Teilenummer.

Für Silber die Modellnummer um "-5" ergänzen. Ergänzen Sie "5" vor dem "K" in der Teilenummer.

Für benutzerdefinierte Farben die Modellnummer um "-8" ergänzen. Ergänzen Sie "8" vor dem "K" in der Teilenummer.

Zoomlinsen-Vorsätze

Zur Verwendung bei Modellen mit Light Engine-Gehäuse.

MODELL	BESCHREIBUNG	ZUBEHÖRGRÖSSE	GEWICHT	TEILENUMMER
41530LT	Source Four 15°-30° Zoom-Linsentubus	7,5 Zoll	7,44 kg	7060A2030-K
42550LT	Source Four 25°-50° Zoom-Linsentubus	7,5 Zoll	7,44 kg	7060A2032-K

LED-Adapter

MODELL	BESCHREIBUNG	ZUBEHÖRGRÖSSE	GEWICHT	TEILENUMMER
S4LEDCYC	LED Cyc-Adapter	nicht vorhanden	2,1 kg	7460A2011
S4LEDFRES	LED-Fresnel-Adapter	7,5 Zoll	4,2 kg	7460A2016

ZUSÄTZLICHE BESTELLINFORMATIONEN

Scheinwerfer Zubehör

MODELL	BESCHREIBUNG	TEILENUMMER
400CC	C-Klammer (enthalten - nur ETL-Scheinwerfer)	7060A2009
400SC	Sicherheitskabel	7060A1022
400PH-A	Musterhalter (Größe A)	7060A1013
400PH-B	Gobo-Halter (Größe B)	7060A1014
400PH-G	Glas Gobo-Halter	7060A1019
400RS	Drop-in Iris	7060A1012
S4LED-SB	Standard/EDLT Source Four LED Blendenschieber-Einheit	7060A2012-K
S4LEDBY	Source Four LED Ausgleichsbügel-Bausatz	7462A2021-K

Sonstiges Zubehör

TYP	445 MM (17,5 ZOLL)		355 MM (14 ZOLL)		255 MM (10 ZOLL)		190 MM (7,5 ZOLL)		159 MM (6,25 ZOLL)	
	Modell	Teilenummer	Modell	Teilenummer	Modell	Teilenummer	Modell	Teilenummer	Modell	Teilenummer
Top Hat	TH17,5	PSF1194	405TH	PSF1025	TH10	PSF1198	400PTH6	PSF1023	400TH	PSF1021
Half Hat	HH17,5	PSF1195			HH10	PSF1199	400PHH	PSF1027	400HH	PSF1026
Farbrahmen	CF17,5	PSF1196	405CF	7060A3070	CF10	PSF1201	407CF	7061A3007	400CF	7060A3043
Donut	DN17,5	PSF1197	405DN	7060A1029	DN10	PSF1200	407DN	7060A1016	400DN	7060A1015

Netzkabel

Mithilfe der nachstehenden Informationen können Sie 5-ft-Netzkabel mit werkseitig installierten Steckern bestellen. Bei CE-Scheinwerfern ist ein PowerCON® TRUE1 TOP (2 m) mit offenem Ende (2500B7035) im Lieferumfang enthalten.

MODELL	BESCHREIBUNG	TEILENUMMER (NICHT CE)
T1PA-A	TRUE1 TOP, 5 ft, zu parallel blade U-ground (Edison-) Anschluss (nur ETL)	2500B7029-A
T1PA-B	TRUE1 TOP, 5 ft, auf 20 A, zweipoliger und geerdeter (Stage-Pin-) Steckverbinder (nur ETL)	2500B7029-B
T1PA-C	TRUE1 TOP, 5 ft, zu geerdetem 20-A Steckverbinder mit Drehverriegelung (nur ETL)	2500B7029-C
T1PA-X	5 ft Netzkabel mit TRUE1 TOP auf offenes Ende (nur ETL)	2500B7029-X

Hinweis: Im Lieferumfang eines jeden Scheinwerfers ist ein Kabel Ihrer Wahl enthalten.

Power Thru Jumper

Power Thru Jumper werden an Ausgangs-(Thru-)Konnektoren angeschlossen, um eine Inline-Stromversorgung für aufeinanderfolgende Geräte bereitzustellen.

MODELL	BESCHREIBUNG	TEILENUMMER
T1PJ-5	TRUE1 TOP, 5 ft, zu TRUE1 TOP, Scheinwerfer-zu-Scheinwerfer-Jumper (nur ETL)	2500B7030
T1PJ-10	TRUE1 TOP, 10 ft, zu TRUE1 TOP Scheinwerfer zu Scheinwerfer-Jumper (nur ETL)	2500B7031

Diffusoren

MODELL	BESCHREIBUNG	TEILENUMMER
S4LED-SFD	Source Four LED - Soft-Fokus Diffusor	7460A4019
S4LED-SWD6	Source Four LED - Smooth Wash Diffuser für 6,25 in Farbfiltterrahmen - Steckplätze	7460K1001
S4LED-SWD7	Source Four LED - Smooth Wash Diffuser für 7,5 in Farbfiltterrahmen - Steckplätze	7460K1002
S4LED-SWD10	Source Four LED - Smooth Wash Diffuser für 10 in Farbfiltterrahmen - Steckplätze	7462K1018
S4LED-SWD12	Source Four LED - Smooth Wash Diffuser für 12 in Farbfiltterrahmen - Steckplätze	7460K1003
S4LED-SWD14	Source Four LED - Smooth Wash Diffuser für 14 in Farbfiltterrahmen - Steckplätze	7460K1004

Der Soft-Fokus Diffusor passt in einen Gobo-Halter der Standardgröße A und liefert schönes homogenes Licht, wenn er nicht scharf fokussiert ist. Auch mit Gobos für Tupfer- und Soft-Edge-Projektionen zu verwenden.

Der Smooth-Wash-Diffusor wird verwendet, wenn eine besonders gleichmäßige Mischung mehrerer Source Four LED-Scheinwerfer erforderlich ist. Der Smooth-Wash-Diffusor wird in den Farbfiltterrahmen-Steckplatz des Linsentubus eingesetzt.

PHYSIKALISCH

	GEWICHT		VERSANDGEWICHT	
	kg	lb	kg	lb
Mit Tubus	8,87	19,55	10,61	23,4
Ohne Tubus	6,76	14,90	8,30	18,3

*Ohne Befestigungselemente oder Linsentubus

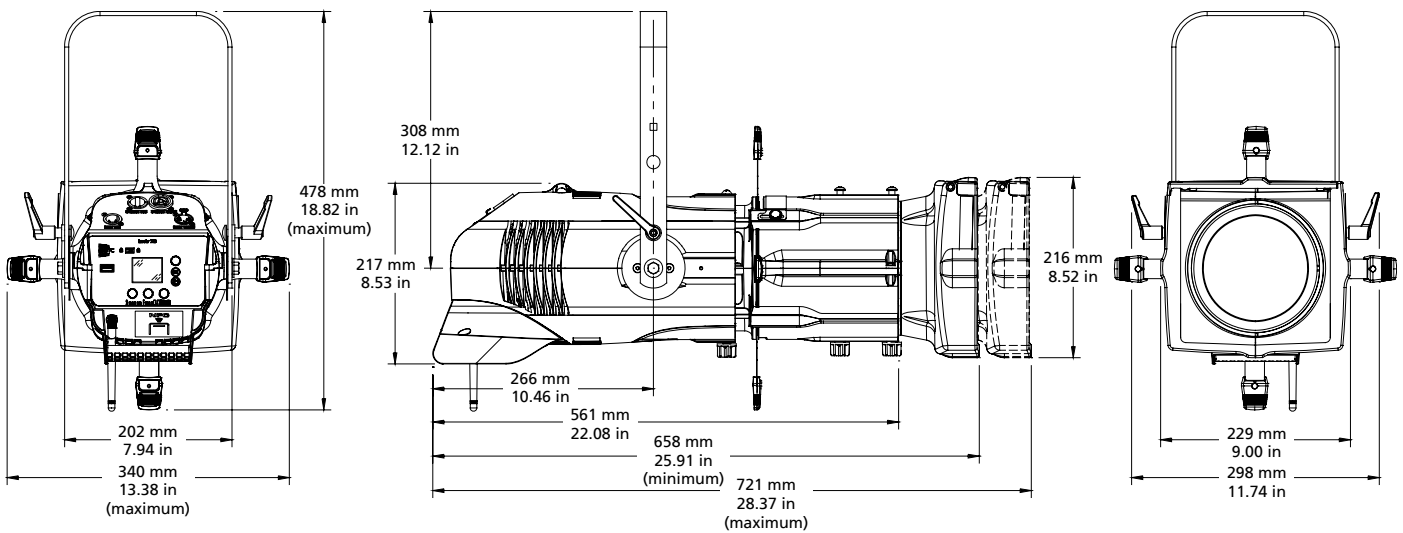

Corporate Headquarters • Middleton, WI USA

Global Offices • London, UK • Rome, IT • Holzkirchen, DE • Paris, FR • Hong Kong
Dubai, UAE • Singapore • New York, NY • Orlando, FL • Los Angeles, CA • Austin, TX

©2023 ETC. All Rights Reserved. All product information and specifications subject to change. Rev G 2023-08

*Trademark and patent info: etcconnect.com/IP • Third-party license agreement info: etcconnect.com/licenses

etcconnect.com