

QUINCY - 424SX

4205X - 575 W MSD



- **Type:** Projecteur de découpe
- **Source:** 575 W MSD
- **Alimentation:** électronique - réamorçage à chaud
- **Optique:** zoom 16° à 35°

Projecteur de découpe

Pour des projections de gobo nettes et lumineuses

Quincy est le projecteur à décharge rêvé pour la projection d'images statiques incroyablement nettes ou la mise en valeur de monuments. Elle représente ainsi une alternative pratique et économique à l'utilisation de projecteurs motorisés, plus fragiles et nécessitant une console DMX.

Fonctions

- **Cassette double-glissière multifonction :** utilisation simultanée de gobos et iris. Net couteaux et net gobo simultanés
- **Fenêtre :** jusqu'à 8 couteaux simultanément. Se retirent pour une maintenance facile et se rentrent dans la fenêtre pour un transport sécurisé
- **Système de blocage des couteaux:** maintien des couteaux en position en toutes circonstances (blocage efficace jusqu'à 4 couteaux)
- **Porte-gobo universel :** gobos taille 'A', métal ou verre
- **Système de blocage du zoom :** blocage du zoom facile grâce à la poignée située à l'arrière de la lanterne
- **Rotation de l'ensemble zoom / fenêtre / porte-accessoires sur 90° :** rotation de l'image projetée possible quelle que soit la position – la lampe reste toujours verticale, pas de déplacement de lyre requis
- **Porte-filtre intérieur :** pour une utilisation longue durée de verres dépolis, colorés ou dichroïques
- **Réglage facile du zoom :** échelle graduée sur le côté du projecteur pour un réglage facile et rapide
- **Index de site :** repère d'inclinaison sur la fourche pour un repositionnement rapide

Optique

- **Lampe à longue durée de vie (2000 h)**
- **Train optique calibré en usine :** aucun ajustement de lampe nécessaire, même après un changement
- **Système optique SX :** optique à double-condenseur pour une définition exceptionnelle
- **Excellente projection de gobos**
- **Zoom optique variable :** projection parfaite quel que soit l'angle. Contrôle indépendant de la taille de l'image et de la netteté. Commandes du zoom de chaque côté

Construction

- **Fabrication française:** contrôle total de tous les aspects de la production
- **Compartiments lampe interchangeable avec la série 600 SX (halogène 1000/1200 W)**
- **Corps du projecteur :** tôle d'acier et peinture époxy assurent résistance et légèreté
- **Pièces mobiles :** manipulation sans à-coups, même quand elles sont chaudes
- **Boutons et poignées imperdables :** garantie de sécurité supplémentaire pour la manipulation en hauteur ou pendant le transport
- **Accès facile à toutes les pièces :** nettoyage, changement de lampe et maintenance faciles
- **Composants sur supports amovibles :** réflecteur, lentilles, ventilateurs, etc... sur supports amovibles pour un gain de temps au nettoyage et une maintenance facile
- **Pièces détachées et accessoires :** uniformes pour toute la gamme des découpes (halogène, décharge ou LED), ce qui réduit les coûts de fonctionnement

Photo: 424SX

DSFR038_424SX - 16/06/2017

Robert Juliat se réserve le droit de modifier sans préavis le contenu de ce document ou les caractéristiques de ses produits dans un souci permanent d'amélioration.

Robert Juliat S.A.S., 32 rue de Beaumont, 60530 Fresnoy-en-Thelle - France
Téléphone : +33 (0)3 44 26 51 89 - fax : +33 (0)3 44 26 90 79 - info@robertjuliat.fr
www.robertjuliat.fr



ROBERT JULIAT

Source



- **Type source:** Décharge
- **Puissance:** 575 W
- **Douille:** G22
- **Reamorçage à chaud:** oui

Lampes admissibles	Puissance*	Flux*	Température de couleur*	Durée*	IRC (min)*
MSD 575W HR (Philips)	575 W	46 000 lm	6000K	2 000 h	75

(*) données fabricants

Optique

Caractéristiques

- **Type:** Zoom
- **Angle du faisceau:** 16° à 35°
- **Longueur focale:** 127 - 285 mm

Filtre

- **Forme:** Carré
- **Taille standard:** 180x180 mm (7.1x7.1 in)
- **Taille optionnelle:** 185x185 mm (7.3x7.3 in)

Gobo

- **Taille:** A
- **Matière:** Métal
Verre

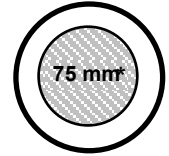

100 mm

*Taille maximale de l'image

Photométrie

avec source MSD 575W HR (Philips)

• Optique @ 16°

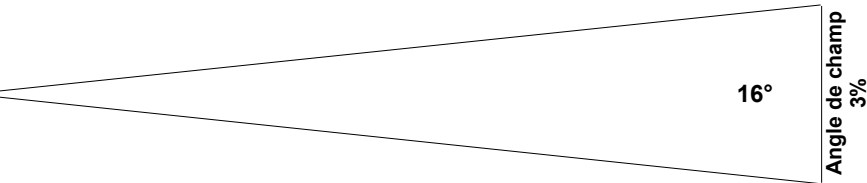
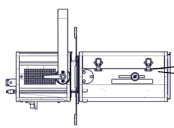

Intensité
243 000 cd

Distance	10 m	15 m	20 m	25 m	30 m	35 m
Diamètre	2,8 m	4,2 m	5,6 m	7 m	8,4 m	9,8 m
Eclairement	2 450 lux	1 100 lux	610 lux	390 lux	280 lux	200 lux
Distance	35 ft	50 ft	65 ft	80 ft	100 ft	115 ft
Diamètre	9,8 ft	14,1 ft	18,3 ft	22,5 ft	28,1 ft	32,3 ft
Eclairement	200 fc	100 fc	60 fc	38 fc	25 fc	19 fc

• Optique @ 35°

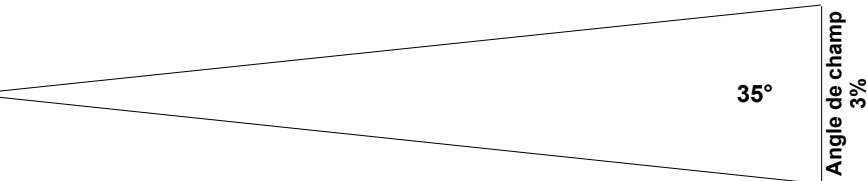
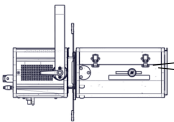

Intensité
63 000 cd

Distance	10 m	15 m	20 m	25 m	30 m	35 m
Diamètre	6,3 m	9,5 m	12,6 m	15,8 m	18,9 m	22,1 m
Eclairement	640 lux	290 lux	160 lux	110 lux	75 lux	55 lux
Distance	35 ft	50 ft	65 ft	80 ft	100 ft	115 ft
Diamètre	22,1 ft	31,5 ft	41 ft	50,4 ft	63,1 ft	72,5 ft
Eclairement	55 fc	26 fc	15 fc	10 fc	7 fc	5 fc

Dimensions et poids

Projecteur

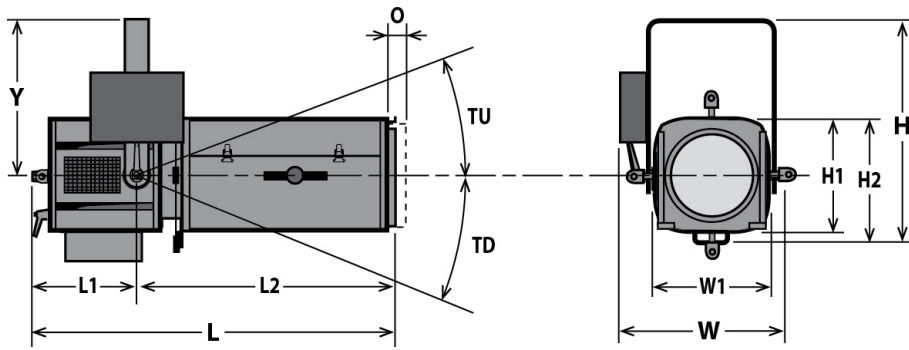

Poids: 15,5 kg (34,1 lbs)
avec alimentation

Hauteur	Longueur	Largeur	Fourche	Tilt	Option
H= 440 mm (17,3 in)	L= 695 mm (27,4 in)	W= 330 mm (13 in)	Y= 280 mm (11 in)	TU= TBD°	O= 25 mm (1 in)
H1= 208 mm (8,2 in)	L1= 250 mm (9,8 in)	W1= 208 mm (8,2 in)		TD= TBD°	
H2= 270 mm (10,6 in)	L2= TBD mm (0 in)				

Emballage

- **Poids :** 17,8 kg (39,2 lbs)
- **Volume :** 0,09 m³ (3,18 ft³)

Alimentation

- Largeur:** W= 71 mm (2,8 in)
- Hauteur:** H= 162 mm (6,4 in)
- Longueur:** L= 245 mm (9,6 in)
- Poids:** 2,8 Kg (6,2 lbs)

Installation

- **Distance minimale entre l'appareil et une surface illuminée:** 2,0 m (6,6 ft)
- **Position d'utilisation:**

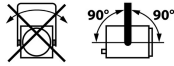

Construction

- **Matière:** Tôle d'acier - Aluminium
- **Couleur:** Noir
- **Refroidissement:** Convection naturelle
- **Température ambiante maximale (Ta):** 40°C (104°F)
- **Température maximale du produit (Tc) :** 260°C (500°F)
- **Energie totale dissipée:** 2 458 BTU/h
- **Indice de protection international:** 20

Garantie

- **Période: 2 ans**
Voir Conditions Générales de Vente

Approbations



- **Alimentation:** Tôle d'acier - Aluminium
- **Alimentation:** Noir
- **Alimentation:** Ventilateur
- **Alimentation:** 40°C (104°F)
- **Alimentation:** 65°C (149°F)

Compatibilité électrique

- 220/230 V - 50 Hz
- 245 V - 50 Hz
- 110/120 V - 60 Hz
- 208 V - 60 Hz
- 220 V - 60 Hz
- 100 V - 50 Hz
- 100 V - 60 Hz
- Sélection: détection automatique

Raccordement secteur



- **Type:** cordon attenant
- **Câble:** H07RNF 3G1.5
- **Longueur:** 3 m (9,8 ft)
- **Connecteur d'alimentation:** CEE 7/7 (2P+T NF/Schuko)

Consommation électrique

Tension	Fréquence	Courant	Puissance	Facteur de puissance
230 V	50 Hz		720 W	TBD
120 V	60 Hz		720 W	TBD
90 V	50 Hz		720 W	TBD

Alimentation

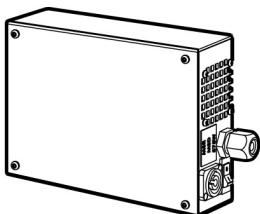



- **Alimentation:** Sur lyre - électronique – sans scintillement (flicker free) avec PFC
- **Cordon montée de lampe:** Cordon attenant sur projecteur - longueur: 1,5 m (4,9 ft)
Type: 3G1,5 H07RNF avec connecteur Neutrik PowerCon® (ref. NAC3FCB)
- **Distance max. entre projecteur et alimentation:** 25 m (82 ft)
- **Contrôle:** Local
- **Protection:** Principal: Fusible 5x20 10A temporisé /













Modèle



424SX	Projecteur de découpe 575 W MSD - 424SX Quincy - 16/35° - alimentation électronique
--------------	---

Options

CAV600	Cassette avant à double-glissière pour accessoires 180x180mm	
CAV600E	Cassette avant à double-glissière pour accessoires 185x185mm	
PCP1716A	Connecteur d'alimentation IEC60309 6h 16A 2P+T bleu (P17)	
LT-Profile	Motorisation Licht-Technik contrôlé par DMX: Pan, tilt, zoom, focus, 4 couteaux, changeur de couleur	

Accessoires

D8	Couteau pour série SX 4 inclus	
PF500M2	Porte-filtre métal 180x180mm 1 inclus	
SGUX	Porte-gobo universel (métal, verre, dépoli) taille "A" 1 inclus	
MSD 575W HR	Lampe MSD 575W HR - Philips G22 575 W 2000 h 6000 K	
IWSX755	Iris avec support (fermeture partielle) - Poids: ,26 Kg	
G500	Grille 180x180mm	
CAV600A	Cassette avant à double-glissière pour accessoires 180x180mm - Poids: ,43 Kg	
CAV600AE	Cassette avant à double-glissière pour accessoires 185x185mm - Poids: ,45 Kg	
T/600SX	Trappe pour lampes halogène 1000/1200W GX9.5 - câble alimentation 3 mètres avec connecteur CEE 7/7 (2P+T NF/SCHUKO) - Poids: 1,36 Kg	
T/600VSX	Trappe pour lampes halogène 1000/1200W G22 avec ventilateur - câble alimentation 3 mètres avec connecteur CEE 7/7 (2P+T NF/SCHUKO) - Poids: 2,03 Kg	
VD120	Verre dépoli 120x120mm	
FCD600	Fourche coudée	

876	Crochet acier 40x10 à vis M10 L=28mm pour tube Ø35 à 50mm - CMU: 50Kg - Poids: 1,25 Kg	
880	Crochet acier 40x10 à vis M10 L=28mm pour tube Ø50 à 63mm - CMU: 50Kg - Poids: 1,36 Kg	
CS2	Câble de sécurité Ø3mm L= 600mm - CMU: 75 Kg	